

## CBE CSB-2

### Répartiteur automatique de charge batteries

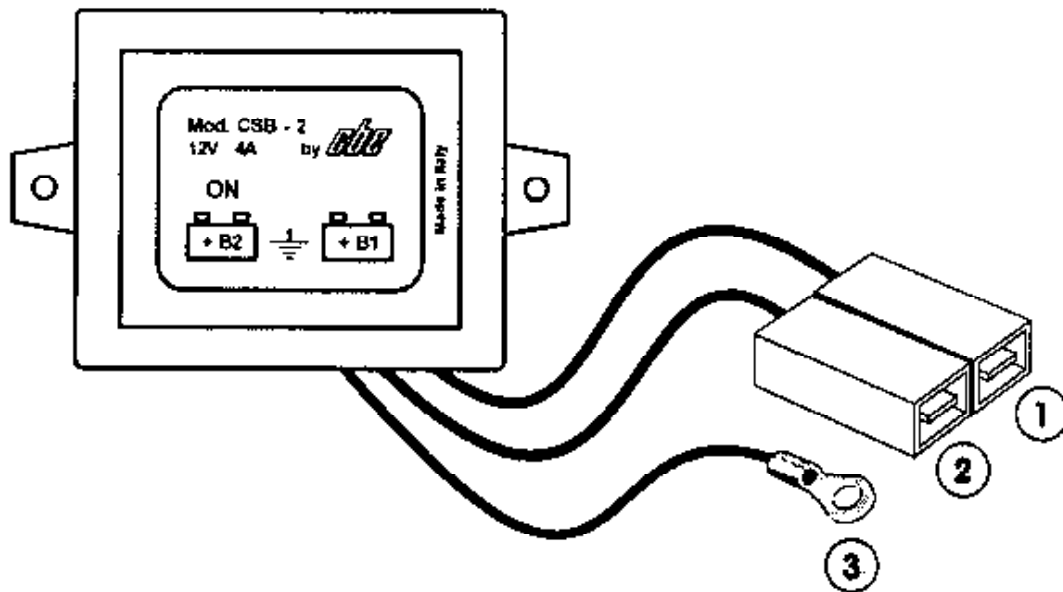

### Raccordements

1. + batterie de services B2 (rouge)
2. + batterie véhicule B1 (bleu)
3. - masse (noir)

### Fonctionnement

Quand la tension de la batterie services est supérieure à 13,6v environ (avec chargeur batteries et/ou panneaux solaire), le dispositif permet à la batterie véhicule de recevoir un courant de recharge par la batterie de services, réglé de 0,1 à 4A maxi, selon l'état de charge des batteries.

La led verte allumée, indique que la batterie véhicule est en phase de recharge.

Quand la tension de la batterie de services est inférieure à 12,5v environ, la recharge de la batterie véhicule est désactivée.